

Nom :	Prénom :	Classe :
-------	----------	----------

### Schéma hydraulique

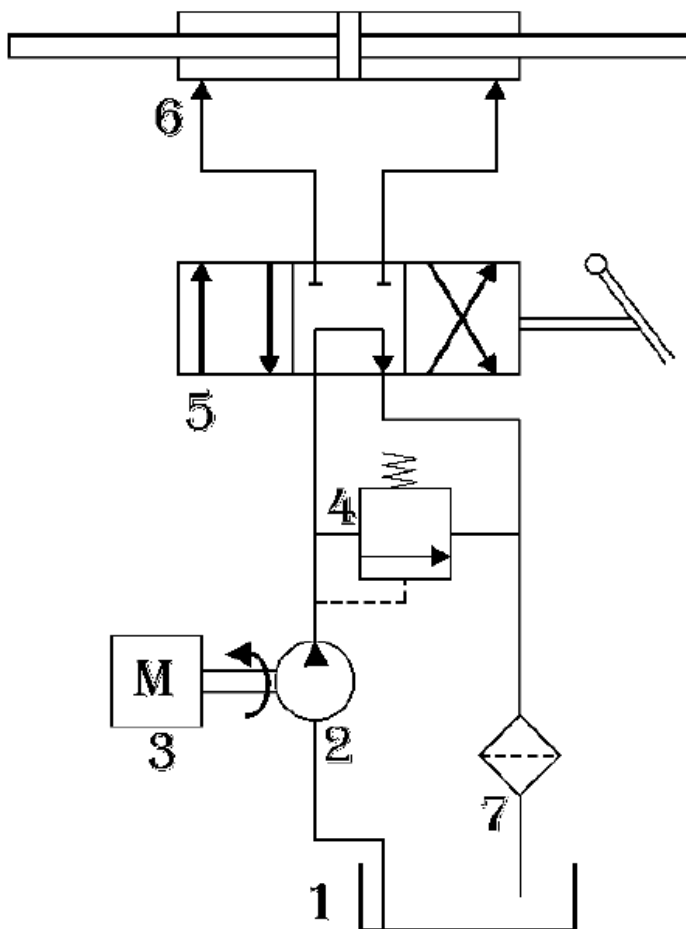

### Liste des composants

- Vérin double tige
- Distributeur 5/3
- Moteur
- Pompe
- Filtre
- Bâche
- Régulateur de pression

### Fonctions techniques

- Convertir l'énergie hydraulique
- Distribuer l'énergie hydraulique
- Produire un mouvement de rotation
- Réguler l'énergie hydraulique
- Convertir l'énergie mécanique
- Stocker le fluide
- Assurer la qualité du fluide

Travail demandé : Complétez le tableau suivant en plaçant les désignations et la fonction technique principale correspondantes aux repères.

Rep	Désignation	Fonctions techniques
1		
2		
3		
4		
5		
6		
7		